

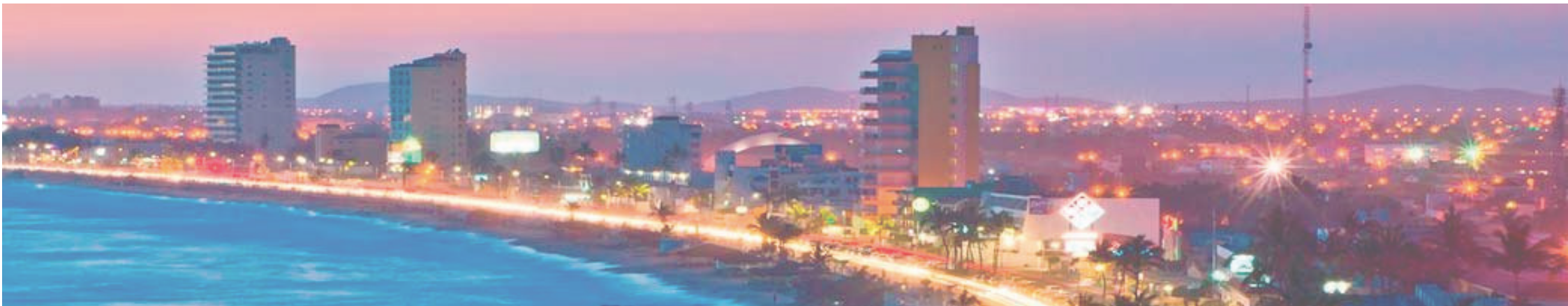

INTERVENCIÓN MALECÓN MAZATLÁN



El Malecón de Mazatlán es el espacio público más importante y de mayor interés en el puerto, siendo utilizado diariamente tanto por turistas como por habitantes locales que lo transitan de diversas maneras: recreativas, turísticas, deportivas y de traslado.

Presenta una mezcla desordenada de medios de transporte: peatones, ciclistas, patinadores, camiones urbanos, y frecuentemente surgen conflictos entre sus usuarios. Por lo anterior, se propone una intervención que, además de mejorar la imagen urbana, importantísima para el atractivo turístico, brinde seguridad vehicular, ciclistica, y peatonal.





Estrategias:

- 1-Separar el “ carril de biciletas” de la zona peatonal convirtiéndolo en una cicloavía.
- 2-Retirar los cajones de estacionamiento en el camellón, que por reglamento de seguridad no deben estar a la izquierda del flujo vehicular.
- 3-Crear una isla de abordaje para que los usuarios del transporte público no afecten a los paseantes o deportistas que transcurren por ahí.
- 4-Generar espacios de sombra con oasis de palmeras y cubiertas tensadas a lo largo de todo el malecón y en los accesos a playa.
- 5-Implementar herramientas de accesibilidad e inclusión, como rampas peatonales con pendientes adecuadas para sillas de ruedas e indicadores táctiles para débiles visuales.

Todas las medidas anteriores contribuirán a mejorar la calidad del espacio público, volviéndolo más ordenado y confortable, e incrementar el atractivo turístico que el malecón ya posee.

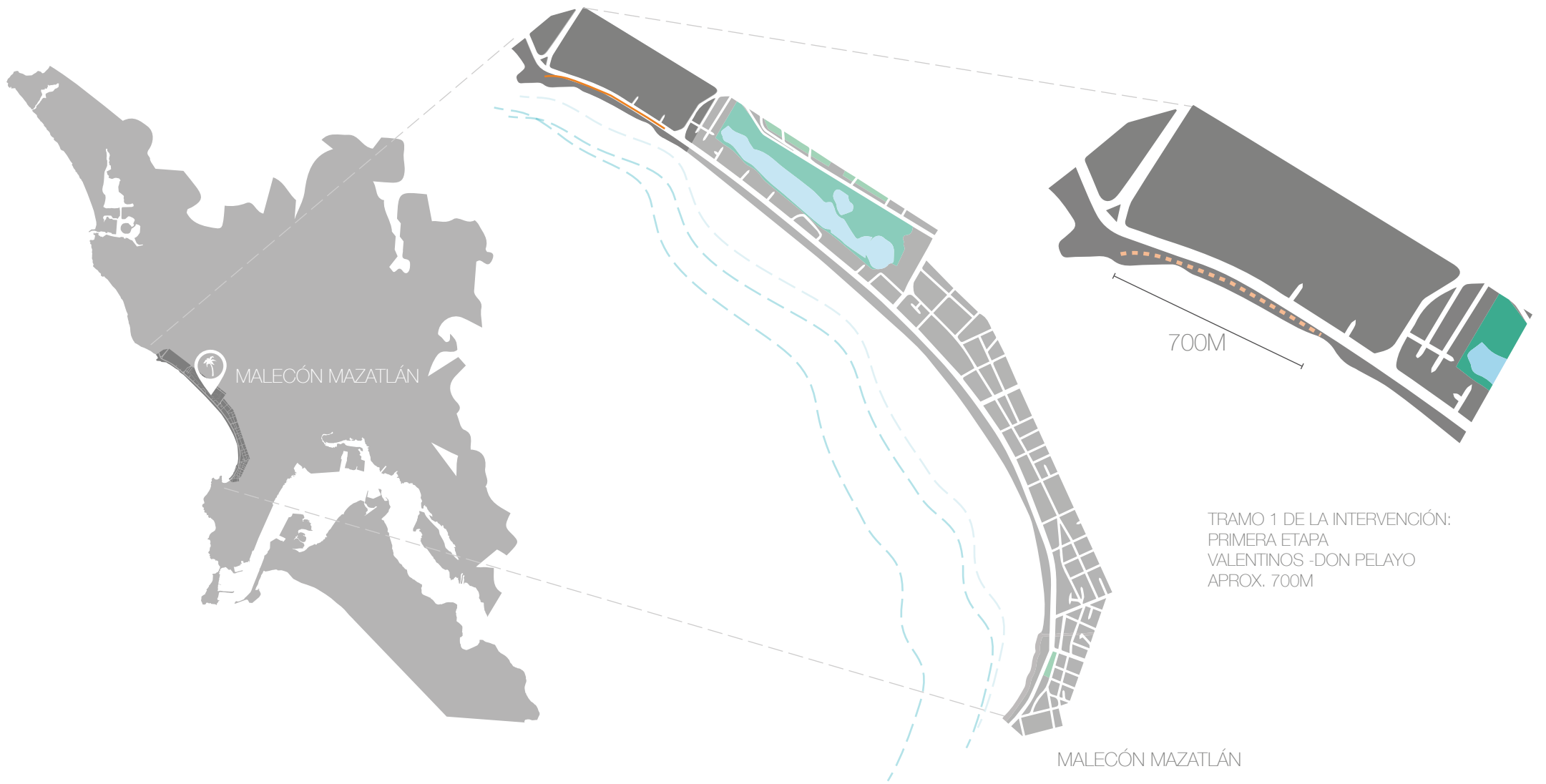

MALECÓN DE MAZATLÁN
INTERVENCIÓN URBANA MALECÓN MAZATLÁN



VALENTINOS: ESTADO ACTUAL
INTERVENCIÓN URBANA MALECÓN MAZATLÁN

DESORDEN DE
FLUJOS Y ACTIVIDADES



PEATONES /PASEO



PEATONES/RUNNERS



PATINADORES



CICLISTAS



COLISIONES
PEATONES - CICLISTAS

ESPACIO PÚBLICO ACTUAL



CRUCES PEATONALES
IGNORADOS

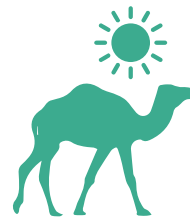

AUSENCIA DE ESPACIOS
DE SOMBRA Y DESCANSO



PAVIMENTO
IRREGULAR



ESPACIO
INSUFICIENTE



ACCESOS A PLAYA
NO INCLUYENTES

ESTADO ACTUAL Y PROBLEMÁTICA
INTERVENCIÓN URBANA MALECÓN MAZATLÁN

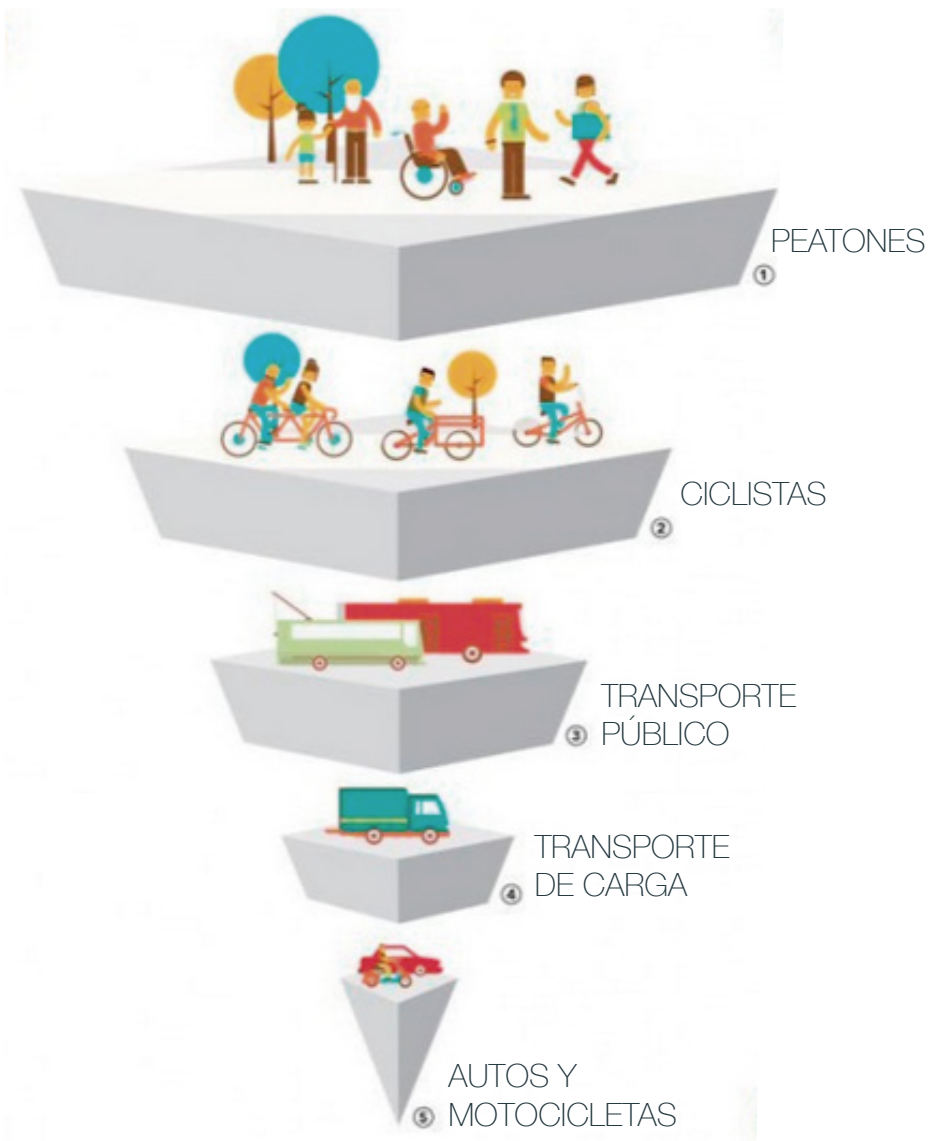

¿Cuáles son los beneficios de los proyectos peatonales?

Las intervenciones en espacios públicos no solamente ayudan a incrementar la peatonabilidad y el uso de la bicicleta, sino que también traen con ellas beneficios en la salud, la economía y la convivencia social de nuestras ciudades.

Un estudio del Sightline Institute indica que por cada 10 minutos en el auto, las personas dedican 10% menos de su tiempo a actividades recreativas. Otro estudio de diez zonas urbanas muestra una relación directa entre el número de áreas recreativas disponibles y los niveles de calidad de vida y de felicidad de sus habitantes.

PIRÁMIDE DE MOVILIDAD Y TRANSPORTE
INTERVENCIÓN URBANA MALECÓN MAZATLÁN



¿Quién es el peatón?

El andante del espacio público urbano:

- Personas con discapacidad
- Niños
- Adultos Mayores
- Mujeres
- Hombres



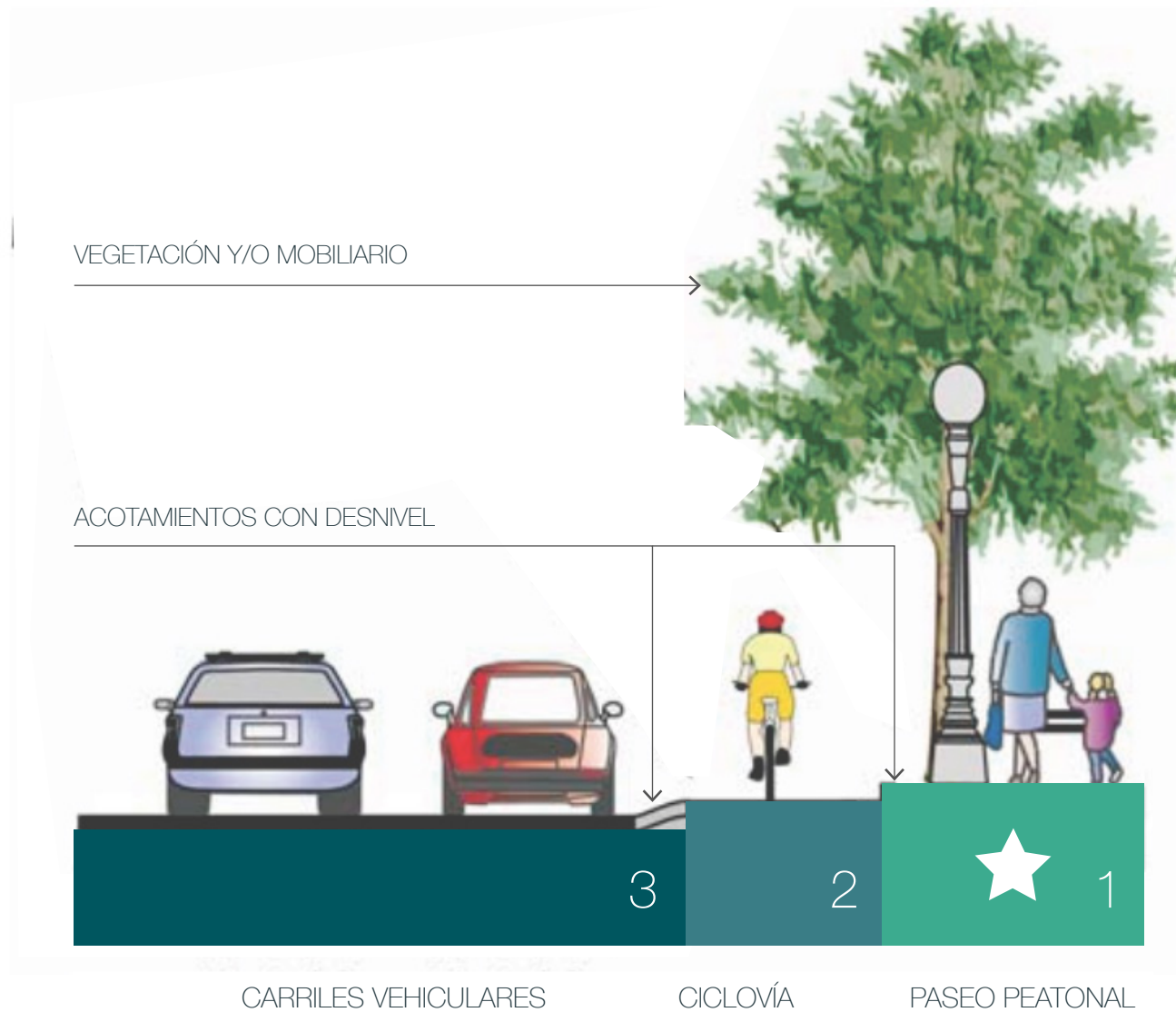

JERARQUIZACIÓN DE MOVILIDAD
INTERVENCIÓN URBANA MALECÓN MAZATLÁN

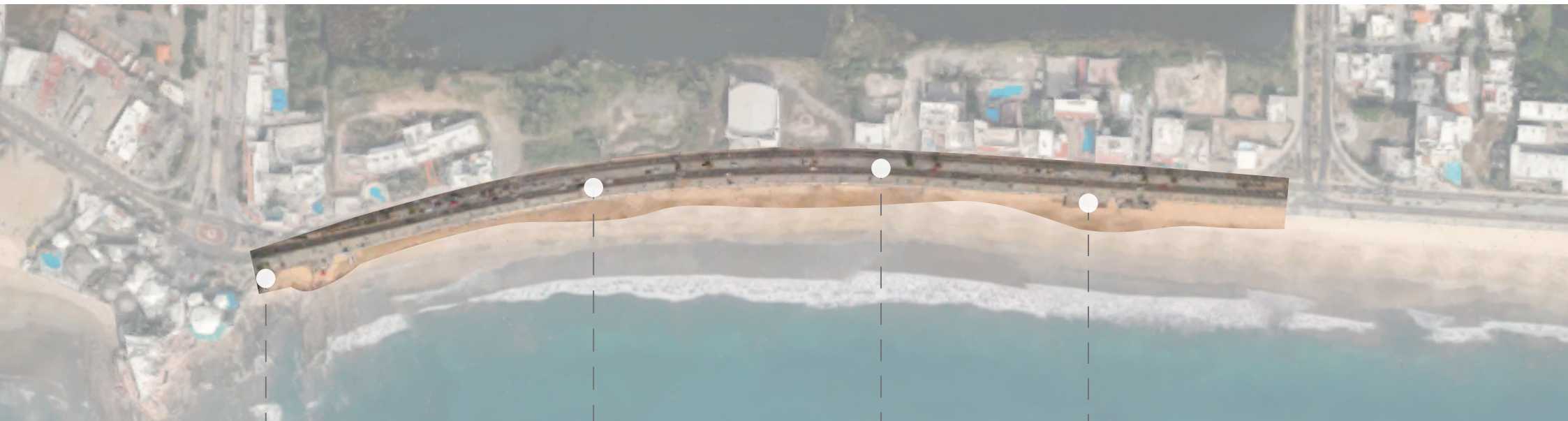

parada autobús



cruce peatonal



plaza pública



parada autobús



cruce peatonal



acceso a playa



retorno vehicular



cruce peatonal



parada autobús



cruce peatonal



acceso a playa

MÓDULOS DE INTERVENCIÓN INTERVENCIÓN URBANA MALECÓN MAZATLÁN



VALENTINOS: PLANTA Y PERFIL DE ESTADO ACTUAL
INTERVENCIÓN URBANA MALECÓN MAZATLÁN



VALENTINOS: PLANTA Y PERFIL DE INTERVENCIÓN
INTERVENCIÓN URBANA MALECÓN MAZATLÁN

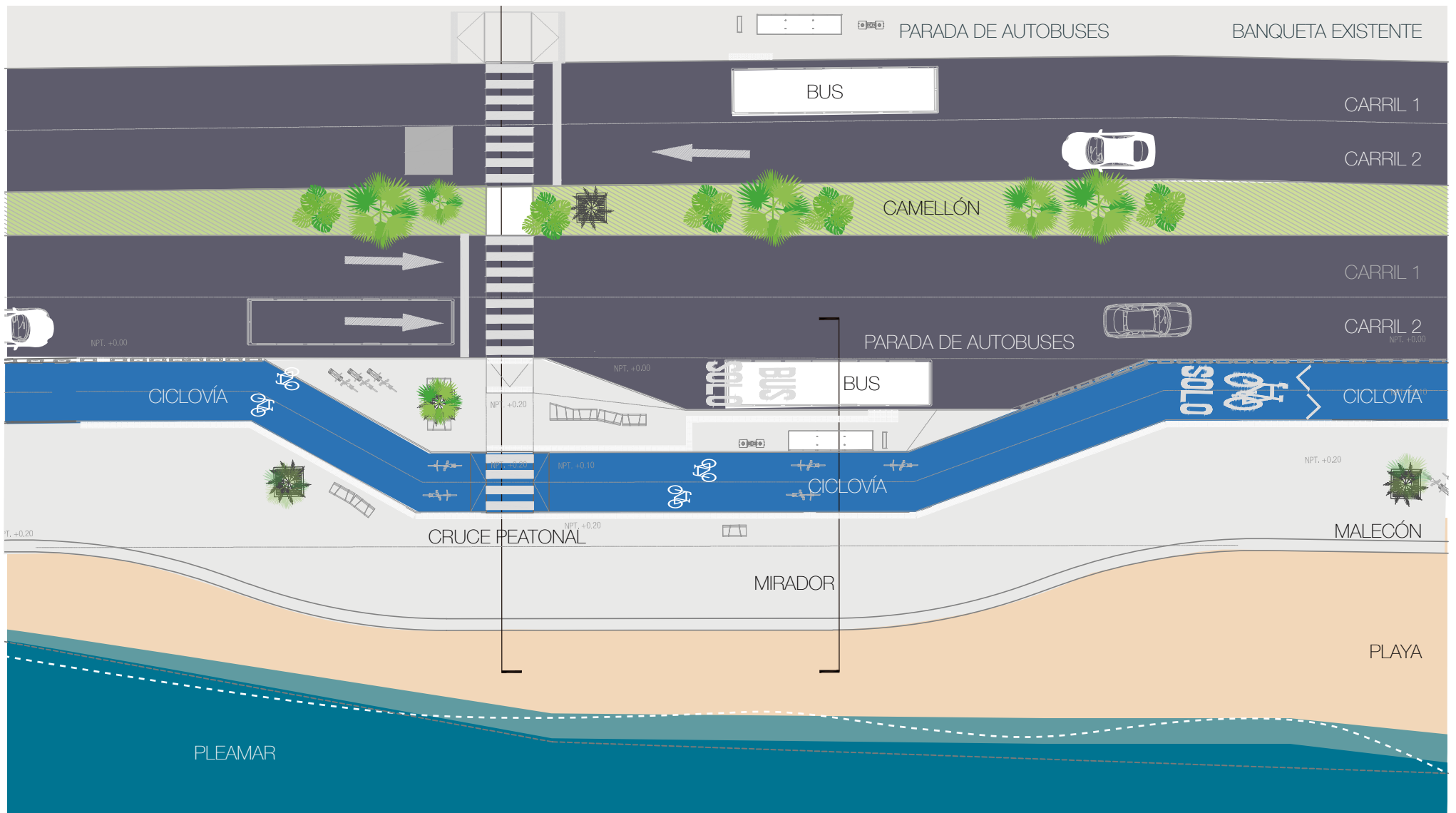

DISTRIBUCIÓN: PARADA DE AUTOBÚS CON CRUCE PEATONAL
INTERVENCIÓN URBANA MALECÓN MAZATLÁN

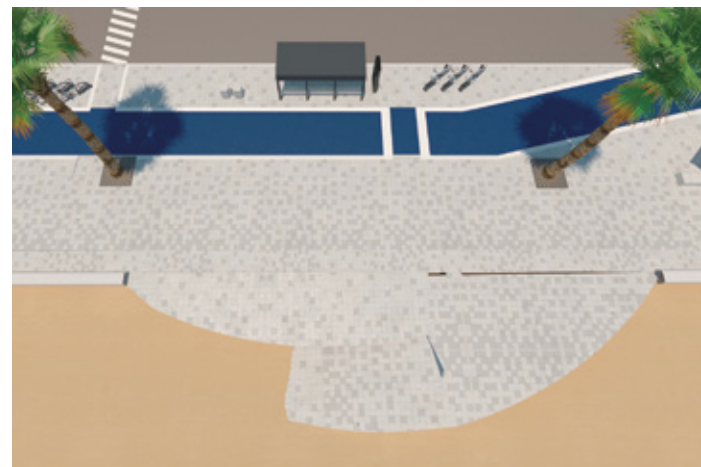
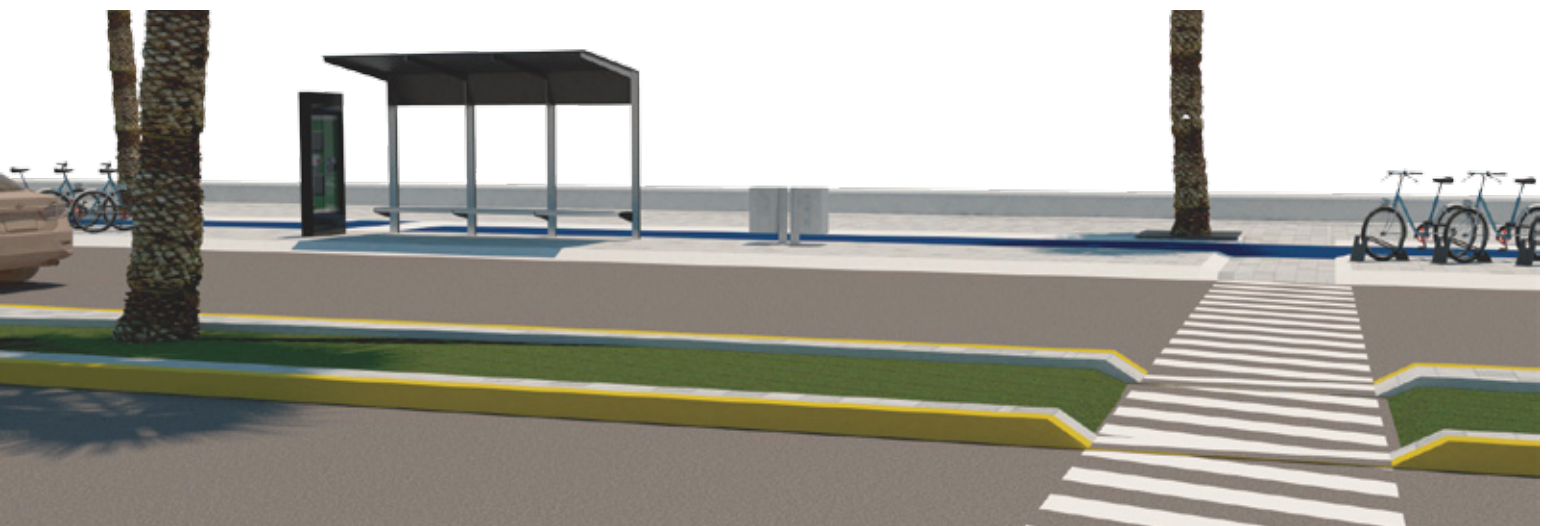
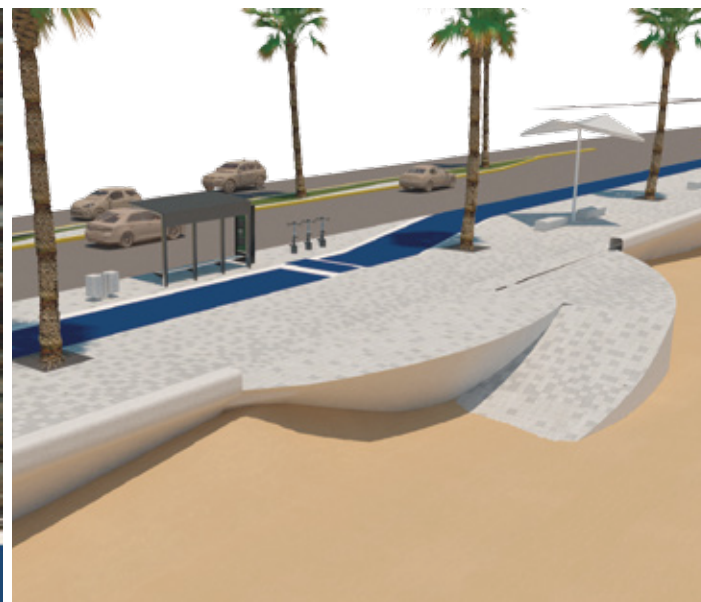

PERSPECTIVAS
INTERVENCIÓN URBANA MALECÓN MAZATLÁN



PERSPECTIVA
INTERVENCIÓN URBANA MALECÓN MAZATLÁN

TEXTURA LISA
patinadores

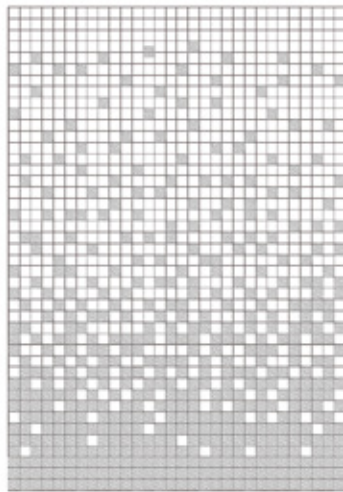

TEXTURA MIXTA
paseantes

TEXTURA ANTIDERRAPE
acceso playa

MÓDULO



Ideas en concreto

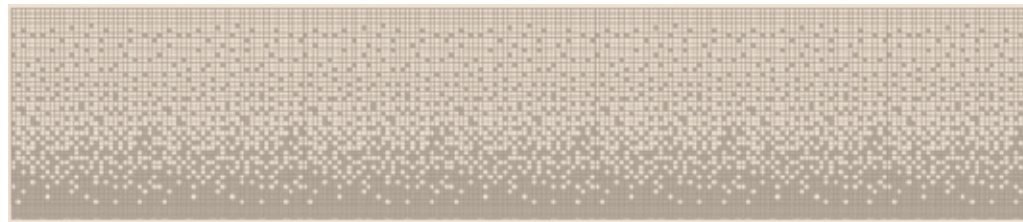

PATRÓN

OCRE
maquineado

BTCH
maquineado

AMARILLO
ACAPULCO
perreado
doble

COLORES / TEXTURAS

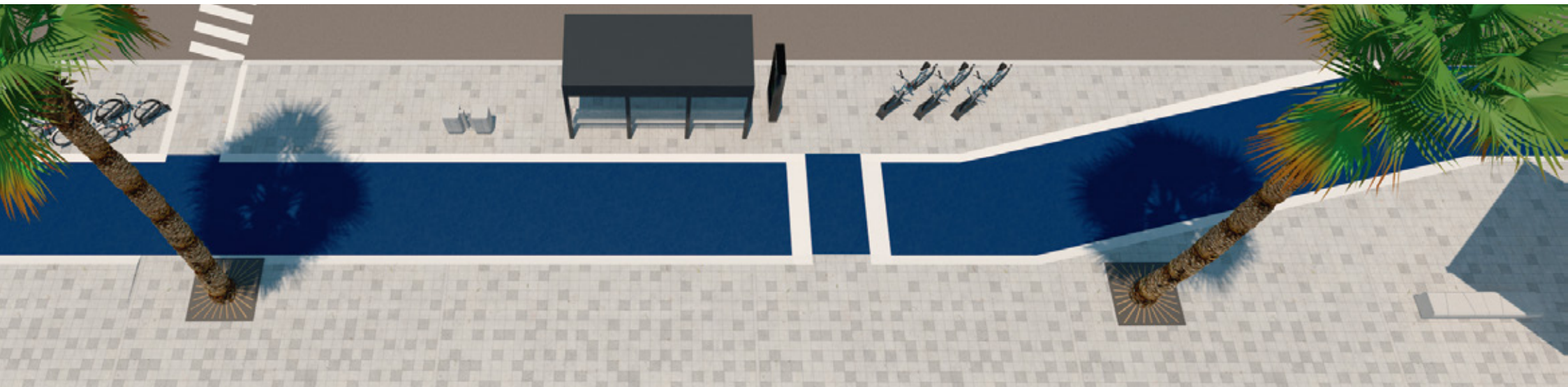

DISEÑO DE PISOS Y BALDOSAS
INTERVENCIÓN URBANA MALECÓN MAZATLÁN

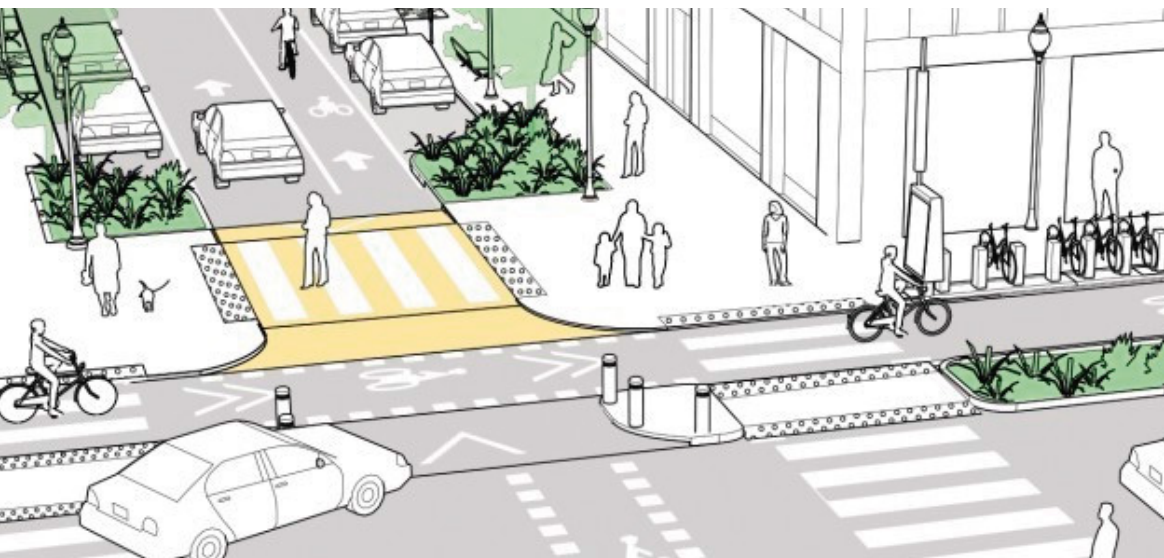

ESQUEMAS DE DISEÑO PEATONAL
INTERVENCIÓN URBANA MALECÓN MAZATLÁN

BKT mobiliario urbano

CICLOPUERTOS
BKT-CP-008



PARADA DE AUTOBÚS
BKT-PA-002

BASUREROS
BKT-BA-003 DOBLE



MUPI
BKT-MUP-001

ASIENTO
BKT-AS-005 TIPO 1 Y 2



BALDOSA DE FRANJAS TÁCTIL: SEÑAL DE AVANCE SEGURO

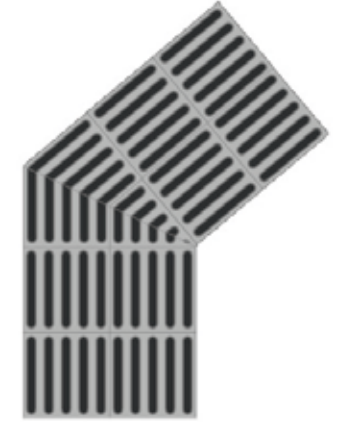
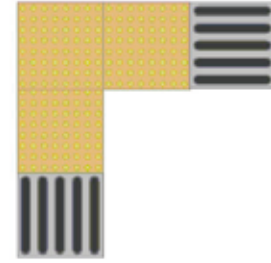
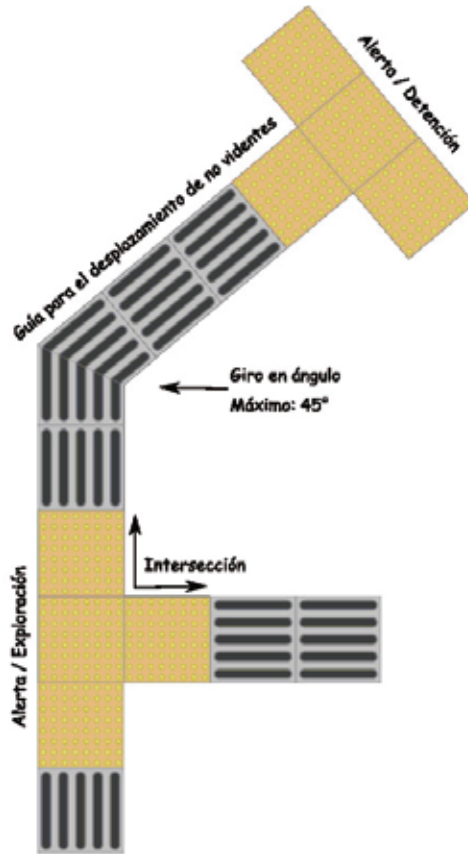
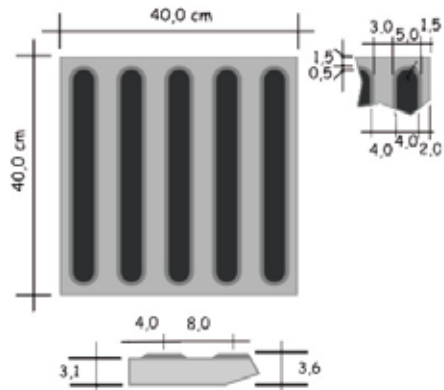

BALDOSA DE BOTONES: SEÑAL DE ALERTA

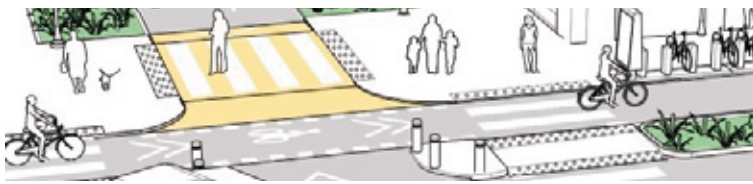
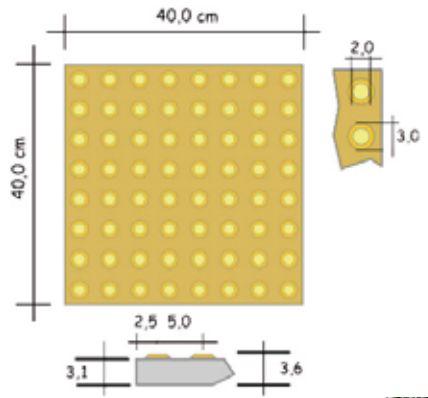

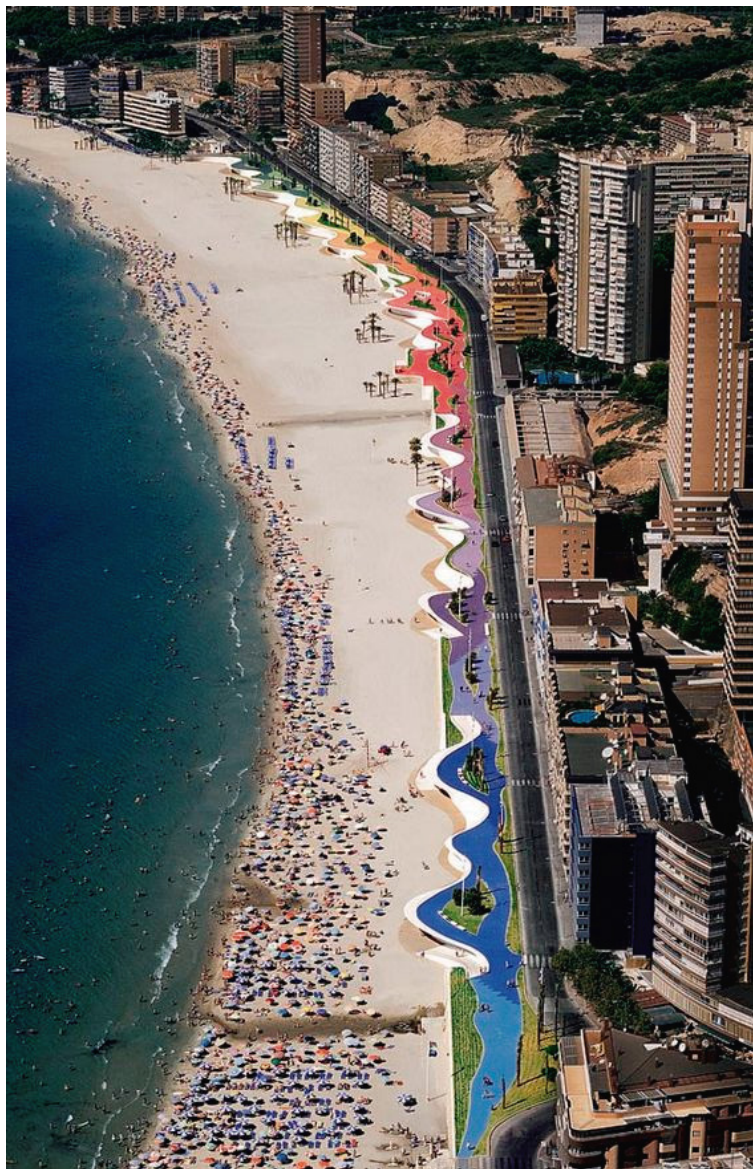

ANALOGÍAS
INTERVENCIÓN URBANA MALECÓN MAZATLÁN

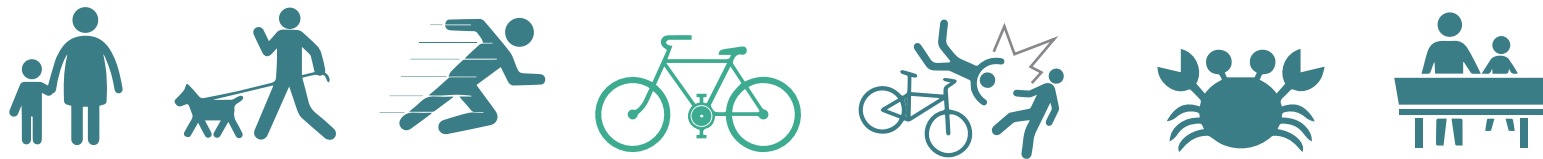

INTERVENCIÓN MALECÓN MAZATLÁN

ABRIL 2017